

Mechanische temperatuurregelaar THERMASREG® TR
Mechanische temperatuurregelaar THERMASREG®
TR-F met afstandssensor en schakelende uitgang
(ééntrops) die zonder externe spanningsbron werkt.

Geschikt voor temperatuurbewaking en -regeling van
niet agressieve vloeibare of gasvormige media, in ver-
warming-, klimaat- en ventilatieinstallaties. Wordt ook
toegepast in de machine- en apparatenbouw.

TECHNISCHE DATA

Schakelvermogen:	24...250 VAC 10 %, 16 A, $\cos \varphi = 1,0$
(contactbelasting)	24...250 VAC 10 %, 1,5 A $\cos \varphi = 0,6$ bij 24 V minimaal 150 mA
Contact:	stofdicht schakelblok als éénpolig, potentiaalvrij wisselcontact
Behuizing:	kunststof, UV-bestendig, polyamide, 30 % glasvezelversterkt, met snelsluiterschroeven, kleur verkeerswit (overeenkomstig RAL 9016)
Afmetingen:	108 x 70 x 73,5 mm (Thor 2)
Wartel:	M 20 x 1,5 met trekontlasting
Behuizingtemperatuur:	-10...65 °C
Bouwwijze:	torsiemeetinstrument met vloeistofvulling
Voeler:	koperleiding, capillairlengte 1 m met PVC-beschermingslang; Ø 6,8 mm
Tolerantie:	Tmin ± 3 K; Tmax ± 3 K
Inbouw lengte:	in dompelbuis 8 x 0,5 mm, 130 mm of 200 mm (z. B. TH-ms - 30 / 14, accessoires zie tabel)
Elektrische aansluiting:	0,14 - 2,5 mm ² , schroefaansluiting
Beschermingsklasse:	I (volgens EN 60 730)
Beschermingsgraad:	IP65 (volgens EN 60529)
Normen:	CE-conformiteitsverklaring, EMC-richtlijn 2004 / 108 / EU, Laagspanningsrichtlijn 2006/95/EU
FUNCTIONIE:	
Verwarmen:	2 - 3 aansluiten
Koelen:	2 - 1 aansluiten

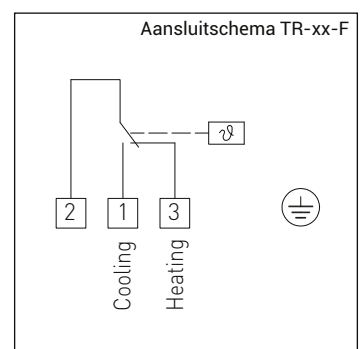
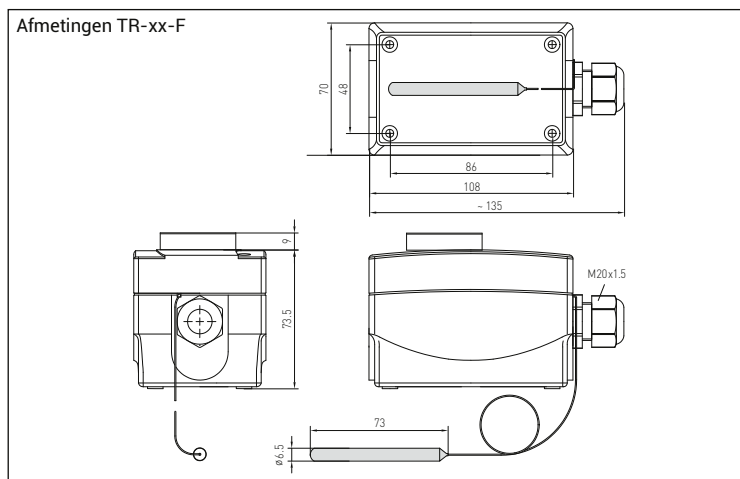

THERMASREG® TR-F

Type	Temperatuurbereik	Thermische schakeldifferentie (vast) ca.	Max. capillairtemperatuur	Productgroep	Artikelnummer
TR-xx-F				TR (uitwendig instelbaar)	
TR-1-F	-35...35 °C	3 K (± 1 K)	60 °C	3700	42509920
TR-060-F	0...60 °C	3 K (± 1 K)	75 °C	3700	42009900
TR-090-F	0...90 °C	3 K (± 1 K)	120 °C	3700	42009910
TR-0120-F	0...120 °C	5 K (± 1 K)	135 °C	3700	42009915
TR-50140-F	50...140 °C	5 K (± 1 K)	150 °C	3700	42009950
Meerprijs:	U = intern instelbaar (TW), z.B. TR-090-F-U				

Accessoires:		Productgroep	Artikelnummer
THR-MS-08/150	dompelbuis messing, EL = 150 mm, Ø 8 x 0,5 mm	3700	44004600
THR-VA-09/150	dompelbuis RVS V2A (1.4301), EL = 150 mm, Ø 9 x 1,0 mm	3700	44004620
voor verdere informatie zie laatste hoofdstuk S+S			