

- de Montagehinweis für den Installateur
- en Mounting note for the installer
- fr Notice d'installation pour l'installateur

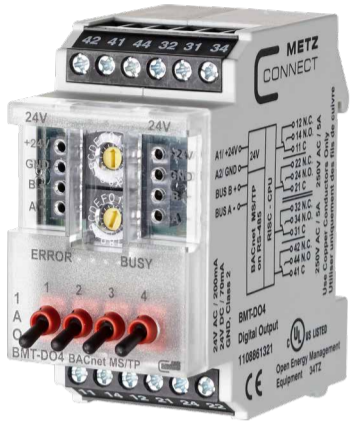

UL LISTED
Open Energy Management Equipment 34TZ

- de Nur Kupferleiter verwenden
- en Use copper conductors only
- fr Utiliser uniquement des fils de cuivre

A| Sicherheitshinweise

GEFAHR

Gefahr bedeutet, dass bei Nichtbeachtung Lebensgefahr besteht, schwere Körperverletzungen oder erhebliche Sachschäden auftreten können.

WARNUNG

Für die Montage, Inbetriebnahme und den Einsatz des Geräts sind die jeweils länderspezifisch gültigen Arbeitsschutz-, Unfallverhütungs- und Sicherheitsbestimmungen einzuhalten und folgendes zu beachten:

- Facharbeiter oder Installateure werden darauf hingewiesen, dass sie sich vor der Installation oder Wartung der Geräte vorschriftsmäßig entladen müssen.
- Montage-, Wartungs- und Installationsarbeiten an den Geräten dürfen grundsätzlich nur durch qualifiziertes Fachpersonal durchgeführt werden.
- Qualifiziertes Fachpersonal im Sinne dieser Anleitung sind Personen, die mit den beschriebenen Geräten vertraut sind und über eine ihrer Tätigkeit entsprechenden Qualifikation verfügen.

A| Safety instructions

DANGER

Danger means that non-observance may cause risk of life, grievous bodily harm or heavy material damage.

WARNING

Follow the applicable country-specific safety at work rules, the regulations for the prevention of accidents and safety regulations when mounting, bringing into service and using the device and observe the following:

- Technicians and/or installers are informed that they have to electrically discharge themselves as prescribed before installation or maintenance of the devices.
- Only qualified personnel is allowed to do mounting, maintenance and installation work on the devices.
- Qualified personnel in the sense of these instructions are persons who are well versed in the use and installation of such devices and who possess the necessary qualification for their job.

A| Avis de sécurité

DANGER

Danger signifie que de la non observation des consignes peut entraîner un risque mortel ou des dommages matériels importants.

AVERTISSEMENT

Pour le montage, la mise en service et l'utilisation de l'appareil il faut respecter les règlements en vigueur selon le pays concernant la protection au travail, la prévention des accidents et la sécurité et de respecter aussi les avis suivants :

- Des travailleurs qualifiés ou installateurs sont avertis qu'il est nécessaire de se décharger correctement de l'électricité avant d'installer ou d'entretenir l'appareil.
- Seul du personnel qualifié est autorisé à effectuer le montage et l'installation, voir paragraphe personnel qualifié.
- Du personnel qualifié au sens de ces instructions sont des personnes qui sont familières avec les appareils décrits et dont les qualifications professionnelles sont en rapport avec leur travail.

B| Beschreibung

Das BACnet MS/TP Modul mit 4 digitalen Ausgängen wurde für dezentrale Schaltaufgaben entwickelt. Es ist geeignet zum Schalten elektrischer Komponenten, z. B. Motoren, Schütze, Lampen, Jalousien usw. Bei starken induktiven Lasten empfehlen wir die Relaiskontakte zusätzlich mit einem RC-Glied zu schützen. Das Modul verfügt über eine Handbedienebene mit der die Relais manuell geschaltet werden können. Über einen BACnet-Client können die Ausgänge über Standard-Objekte geschaltet werden. Die Adressierung des Moduls und die Einstellung der Bittate erfolgt über zwei Adressschalter auf der Frontseite. Geeignet zur dezentralen Montage auf Tragschiene TH35 nach IEC 60715 in Elektroverteilern.

B| Description

The BACnet MS/TP module with 4 digital outputs was developed for decentralized switching tasks. It is suitable for switching electrical components, such as motors, contactors, lamps, louvers, etc. With strong inductive loads, we recommend protecting the relay contacts additionally with an RC element. The module is provided with a manual control for manually switching the relays. The outputs can be switched by means of standard objects via a BACnet client. The module is addressed and the baud rate is set by means of two address switches on the front. Suitable for decentralized mounting on DIN TH35 rail according to IEC 60715 in electrical distribution cabinets.

B| Description

Le module BACnet MS/TP avec 4 sorties numériques a été conçu pour les tâches de commutation décentralisées. Il convient pour commuter des composants électriques, par ex. des moteurs, des contacteurs, des lampes, des persiennes etc. Pour les fortes charges inductives, nous recommandons de protéger les contacts de relais en plus par un circuit RC. Le module dispose d'une fonction de commande manuelle permettant de commuter manuellement les relais. Un client BACnet permet de commuter les sorties via des objets standards. L'adressage du module et le réglage de la vitesse de transmission s'effectuent par deux interrupteurs d'adressage sur la face avant. Convient au montage décentralisé sur rail DIN TH35 selon IEC 60715 dans des répartiteurs électriques.

C1| Anschlussbild
Connection diagram
Raccordements

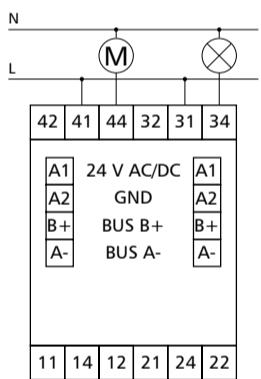

C| Technische Daten

Protokoll	BACnet MS/TP
Adressbereich	00 bis F9
Busschnittstelle	RS485 (Zweidrahtbus)
Übertragungsrate	9600 bis 115200 Bit/s
Betriebsspannung	24 V AC/DC ± 10 % (SELV)
Stromaufnahme	200 mA (AC) / 70 mA (DC)
Einschaltdauer relativ	100 %
Ausgang / Kontakte	4 x Wechsler (4PST)
Ausgang / Schaltspannung	250 V AC
Ausgang / Dauerstrom	5 A / Ausgang
Ausgang / Schaltheufigkeit	360 Schaltspiele/h
Anzeige	LED grün, rot, gelb
Abmessungen B x H x T	35 x 69,3 x 60 mm
Gewicht	95 g
Betriebstemperaturbereich	-5 °C bis +55 °C
Lagertemperaturbereich	-20 °C bis +70 °C
Schutzart Gehäuse / Klemmen	IP40 / IP20

C| Technical Data

Protocol	BACnet MS/TP
Addressing range	00 to F9
Bus interface	RS485 (two-wire bus)
Transmission rate	9600 to 115200 baud
Operating voltage	24 V AC/DC ± 10 % (SELV)
Current consumption	200 mA (AC) / 70 mA (DC)
Relative duty cycle	100 %
Output / contacts	4 changeover contacts (4PST)
Output / switching voltage	250 V AC
Output / continuous current	5 A / output
Output / switching frequency	360 cycles/h
Display	Green, red and yellow LED
Dimensions (W x H x D)	35 x 69.3 x 60 mm
Weight	95 g
Operating temperature range	-5 °C to +55 °C
Storage temperature range	-20 °C to +70 °C
Ingress protection for housing / terminal block	IP40 / IP20

C| Données techniques

Protocole	BACnet MS/TP
Plage d'adresses	de 00 à F9
Interface bus	RS485 (bus à deux fils)
Vitesse de transmission	de 9 600 à 115 200 bd
Tension de service	24 V CA/CC ± 10 % (SELV)
Consommation électrique	200 mA (CA) / 70 mA (CC)
Taux de marche relatif	100 %
Sortie / contacts	4, inverseurs (4PST)
Sortie / tension de commutation	250 V CA
Sortie / courant continu	5 A / sortie
Sortie / fréquence de commutation	360 cycles de fonctionnement/h
Affichage	DEL verte, rouge, jaune
Dimensions L x H x P	35 x 69,3 x 60 mm
Poids	95 g
Plage des températures de service	de -5 °C à +55 °C
Plage des températures de stockage	de -20 °C à +70 °C
Indice de protection boîtier/ bornes	IP40 / IP20

C2| Prinzipbild
Principle diagram
Schéma de principe

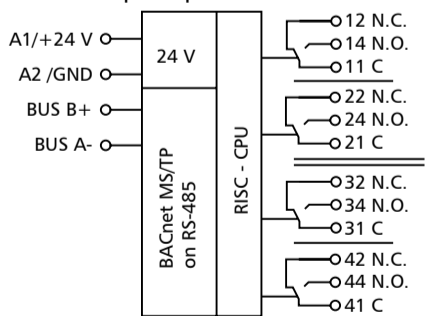

Beschreibung	LED Anzeige
vorhandene Betriebsspannung	Grüne LED
Empfangen eines gültigen Kommandos vom Master	Grüne LED erlischt kurz
eingestellte Adresse „0“	Rote LED
Kommunikationsfehler, CRC-ERROR	Rote LED
Kommunikationsfehler, Framing-ERROR	Rote LED
unvollständige Frames	Rote LED
Nicht empfangenes Kommando (bei Ausgangsmodulen)	Rote LED
Ausgang aktiv	Gelbe LED

Description	LED display
Operating voltage is present	Green LED
Reception of a valid command from the Master	Green LED turns off briefly
Address setting "0"	Red LED
Communication error, CRC ERROR	Red LED
Communication error, framing ERROR	Red LED
Uncomplete frames	Red LED
Not received command (for output modules)	Red LED
Output is active	Yellow LED

Description	Affichage par DEL
Tension d'alimentation présente	DEL verte
Réception d'une commande valable du Maître (Master)	La DEL verte s'éteint brièvement
Adresse réglée « 0 »	DEL rouge
Erreur de communication, CRC ERROR	DEL rouge
Erreur de communication, Framing ERROR	DEL rouge
Trames (Frames) incomplets	DEL rouge
Commande non reçue (pour les modules de sortie)	DEL rouge
Sortie active	DEL jaune

HINWEIS

Zusätzliche Informationen und Dokumentationen stehen zum Download unter www.metz-connect.com bereit.

NOTE

Additional information and documentations are available as download at www.metz-connect.com

NOTICE

Des informations et documentations supplémentaires sont disponibles pour téléchargement à www.metz-connect.com

D|

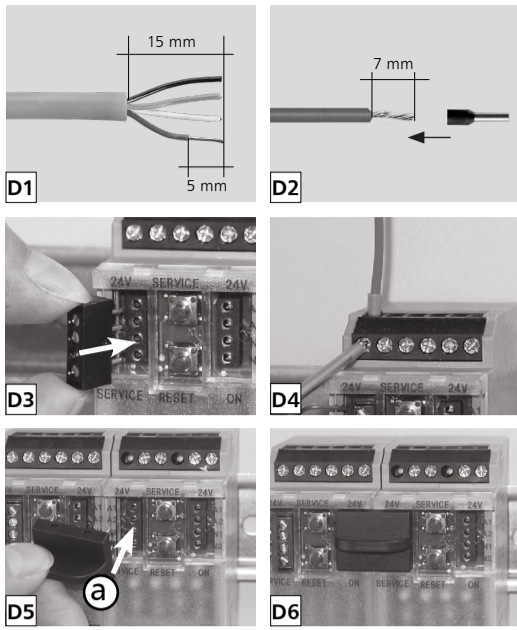

E|

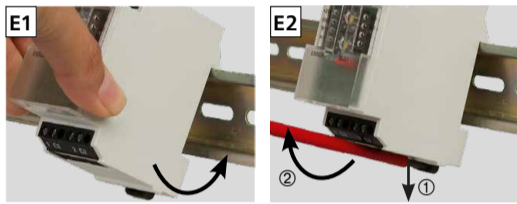

F|

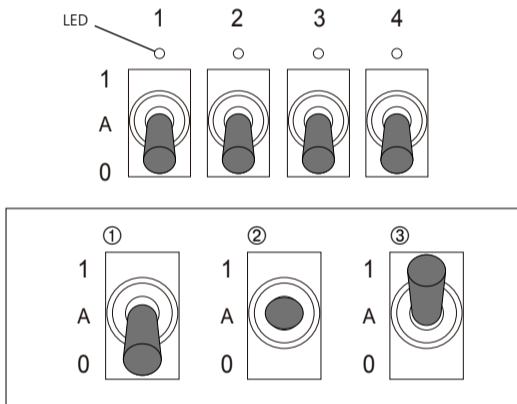

G|

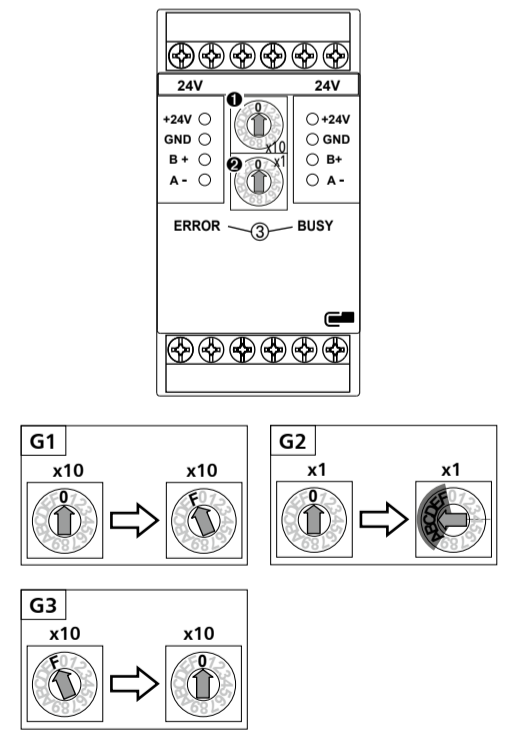

H|

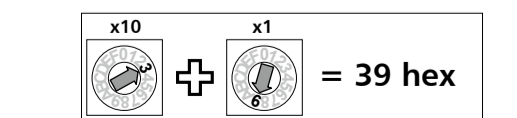

de DEUTSCH

D| Vorbereitung und Anschluss

- D1 Kabelvorbereitung Busanschluss**
Kabelmantel 15 mm abisolieren.
Adern 5 mm abisolieren.
Litzenleiter mit passenden Aderendhülsen versehen.
- D2 Kabelvorbereitung Geräteanschluss**
Adern 7 mm abisolieren.
Litzenleiter mit passender Aderendhülse versehen.

⚠ GEFÄHR

⚡ Lebensgefahr durch Stromschlag!
Vor Arbeiten an stromführenden Teilen elektrische Leitungen spannungsfrei schalten.

- D3 Busanschluss & D4 Geräteanschluss**
Für Anschluss siehe Seite 1, C1| Anschlussbild und C2| Prinzipbild.
Adern in die entsprechende Klemmenöffnung einführen und mit Schraubendreher fixieren.
- D5 Anschluss bei Reihenmontage**
- D6**
Das Modul ist ohne Abstand anreihbar.
Bei Reihenmontage Brückenstecker (a) aufstecken, er verbindet Bus- und Versorgungsspannung bei nebeneinander montierten Modulen.

i HINWEIS

Am Einspeisepunkt der mit Brückenstecker angereichten Geräte darf ein Strom von max. 2 A fließen.

E| Montage & Demontage

- Zum Einbau in Elektroverteiler oder Kleingehäuse
- E1** Das Gerät kann auf eine Tragschiene TH35 nach IEC 60715 aufgerastet werden.
- E2** Zur Demontage Entriegelungshebel mit einem Schraubendreher (1) lösen und Gerät nach vorne abheben (2).
- Die Zugänglichkeit des Geräts zum Betreiben, Prüfen, Besichtigen und Warten muss sichergestellt sein.

F| Einstellung der Ausgänge

- Für die Ausgänge (1-4) kann mit dem entsprechenden Kipp-schalter die Steuerung der Ausgänge eingestellt werden. Die LEDs zeigen den jeweiligen Schaltzustand der Ausgänge an.
Ausgang aktiv = LED leuchtet
Ausgang inaktiv = LED leuchtet nicht
- Beispiel ① Einstellung: Manuell (Stellung 0)
Der Ausgang ist inaktiv (LED leuchtet nicht).
Befehle der Steuerung werden ignoriert.
- Beispiel ② Einstellung: Automatik (Stellung A)
Das Relais erhält die Befehle von der Steuerung.
Die LED leuchtet je nach Schaltzustand.
- Beispiel ③ Einstellung: Manuell (Stellung 1)
Der Ausgang ist aktiv (LED leuchtet).
Befehle der Steuerung werden ignoriert.

G| Bitrate einstellen

- Mit den Drehschaltern x10 (1), x1 (2) wird die Bitrate eingestellt.
Werkseinstellung: 9600 Bit/s
Zur Einstellung der Bitrate muss das Gerät in den Programmiermodus versetzt werden.
- Hinweis:**
Eine Verbindung zum Bus ist für den Programmiermodus nicht notwendig!
- Hierzu sind folgende Schritte durchführen.
• Versorgungsspannung des Gerätes einschalten.

Bitrate einstellen

- G1** Schalter x10 (1) auf F drehen, Programmiermodus „Ein“ (LEDs BUSY und ERROR (3) blinken abwechselnd)
- G2** Gewünschte Bitrate gemäß untenstehender Tabelle mit Drehschalter x1 (2) einstellen.

x10	F	F	F	F	F	F
x1	A	B	C	D	E	F
Bit/s	9600	19200	38400	57600	76800	115200

Nach der Einstellung 1 Sekunde warten, der Wert wird übernommen.

- G3** Schalter x10 (1) auf 0 drehen, Programmiermodus „Aus“ (Gerät wird neu initialisiert).

H| Moduladresse einstellen

- Mit den Drehschaltern x10 (1), x1 (2) wird die Moduladresse eingestellt.
Adressbereich: 00 bis F9
Beispiel: x10 = 3 + x1 = 9, Moduladresse = 39 hex
Alle anderen Einstellungen = 0 = Broadcast

en ENGLISH

D| Preparation and Connection

- D1 Cable preparation for bus connection**
Strip the cable sheath by 15 mm.
Strip wires by 5 mm.
Put on appropriate wire end sleeves to stranded wires.
- D2 Cable preparation for device connection**
Strip wires by 7 mm.
Put on appropriate wire end sleeves to stranded wires.

⚠ DANGER

⚡ Risk of death by electric shock!
Switch off all electrical power supply before starting work on energized parts.

- D3 Bus connection & D4 device connection**
See page 1 C1| connection diagram and C2| principle diagram.
Insert the wires into the respective contacts and fix them with a screw driver.
- D5 Connection for side-by-side mounting**
- D6**
The module is suitable for side-by-side mounting without space.
Plug on the jumper (a) when mounting the modules side-by-side, the jumper connects bus and supply voltage of the side-by-side mounted modules.

i NOTE

A current of max 2 amps is allowed to flow at the feed point of the devices connected by jumper.

E| Mounting & dismounting

- Suitable for installation in electrical distribution cabinets or small electrical enclosures.
- E1** The device can be snapped on a rail TH35 according to IEC 60715.
- E2** For dismounting release the unlocking lever with a screwdriver (1) and remove the device to the front (2).
- The device has to be accessible for operating, testing, inspection and maintenance.

F| Setting of the outputs

- The control of the outputs (1 - 4) can be set with the respective toggle switch.
The LEDs indicate the respective switching state of the outputs.
Output active = LED is lighting
Output inactive = LED is not lighting
- Example ① Setting: Manual mode (position 0)
The output is inactive (LED is not lighting).
Commands of the controller are ignored.
- Example ② Setting: Automatic mode (position A)
The relay receives the commands from the controller.
The LED is lighting depending on the switching state.
- Example ③ Setting: Manual mode (position 1)
The output is active (LED is lighting).
Commands of the controller are ignored.

G| Bit rate setting

- Bit rate is set with the rotary switches x10 (1), x1 (2).
Factory setting: 9600 Bit/s
The device has to be switched to the programming mode for bit rate setting.
Note:
A connection to the bus is not necessary for the programming mode!
- The following steps are necessary:
• Switch on the supply voltage of the device.

Bit rate setting

- G1** Turn switch x10 (1) to F, programming mode "ON" (BUSY and ERROR LEDs (3) flash alternately).
- G2** Set the desired bit rate with rotary switch x1 (2) as per the chart below.

x10	F	F	F	F	F	F
x1	A	B	C	D	E	F
Bit/s	9600	19200	38400	57600	76800	115200

Wait 1 second after setting, the value is stored.

- G3** Turn switch x10 (1) to 0, programming mode "OFF" (device is reinitialized).

H| Setting of the module address

- The module address is set with the rotary switches x10 (1) and x1 (2).
Address range: 00 to F9
Example: x10 = 3 + x1 = 9, module address = 39 hex
All other settings = 0 = Broadcast

fr FRANÇAIS

D| Préparation et Raccordement

- D1 Préparation du câble pour raccordement du bus**
Dénuder la gaine de câble de 15 mm.
Dénuder les fils de 5 mm.
Poser des embouts appropriés sur les fils multibrins.
- D2 Préparation du câble pour raccordement de l'appareil**
Dénuder les fils de 7 mm.
Poser des embouts appropriés sur les fils multibrins.

⚠ DANGER

⚡ Danger de mort par choc électrique !
Avant toute intervention sur des pièces conductrices, mettre des lignes électriques hors tension.

- D3 Raccordement du bus & D4 raccordement de l'appareil**
Voir page 1, C1| raccords et C2| schéma de principe.
Insérer les fils dans les contacts respectifs et les fixer avec un tournevis.
- D5 Raccordement pour montage côte à côte**
- D6**
Le module peut être monté côte à côte sans espace.
Enficher le cavalier (a) dans les modules montés côte à côte, il relie la tension de bus et d'alimentation des modules montés côte à côte.

i NOTICE

Le courant circulant au point d'alimentation des appareils raccordés par cavalier ne doit pas dépasser 2 A.

E| Montage & démontage

- Se monte aux répartiteurs électriques ou petits boîtiers.
- E1** L'appareil peut être encliqueté sur un rail TH35 selon IEC 60715.
- E2** Pour démonter débloquer le levier de déblocage avec un tournevis (1) et retirer l'appareil vers l'avant (2).
- L'accès à l'appareil pour service, contrôle, inspection et entretien doit être assuré.

F| Réglage des sorties

- La commande des sorties peut être réglée pour les sorties (1 à 4) avec le commutateur à bascule respectif.
Les DEL affichent l'état de commutation respectif des sorties.
Sortie active = la DEL est allumée
Sortie inactive = la DEL n'est pas allumée
- Exemple ① Réglage : Mode manuel (position 0)
La sortie est inactive (la DEL n'est pas allumée).
Les ordres de la commande sont ignorés.
- Exemple ② Réglage : mode automatique (position A)
Le relais reçoit les ordres de la commande.
La DEL luit suivant l'état de commutation.
- Exemple ③ Réglage : Mode manuel (position 1)
La sortie est active (la DEL est allumée).
Les ordres de la commande sont ignorés.

G| Réglage du débit binaire

- Le débit binaire est réglé avec les commutateurs rotatifs x10 (1), x1 (2).
Réglage d'usine : 9600 Bit/s
L'appareil doit être mis en mode de programmation pour le réglage du débit binaire.
Avis :
Une connexion au bus n'est pas nécessaire pour le mode de programmation !
- Exécuter les étapes suivantes.
• Mettre l'appareil sous tension d'alimentation.

Réglage du débit binaire

- G1** Tourner le commutateur x10 (1) sur F, mode de programmation « MARCHÉ » (les DEL rouges et vertes (3) clignotent en alternance).
- G2** Régler le débit binaire souhaité avec le commutateur rotatif x1 (2) selon le tableau ci-dessous.

x10	F	F	F	F	F	F
x1	A	B	C	D	E	F
Bit/s	9600	19200	38400	57600	76800	115200

Attendre 1 seconde après le réglage, la valeur est acceptée.

- G3** Tourner le commutateur x10 (1) sur 0, mode de programmation « ARRÊT » (l'appareil est réinitialisé).

H| Réglage de l'adresse du module

- L'adresse du module est réglé avec les commutateurs rotatifs x10 (1) et x1 (2).
 Plage d'adresses : 00 à F9
Exemple : x10 = 3 + x1 = 9, l'adresse du module = 39 hex
Tous les autres réglages = 0 = Broadcast