

- de** Montagehinweis für den Installateur
- en** Mounting note for the installer
- fr** Notice d'installation pour l'installateur

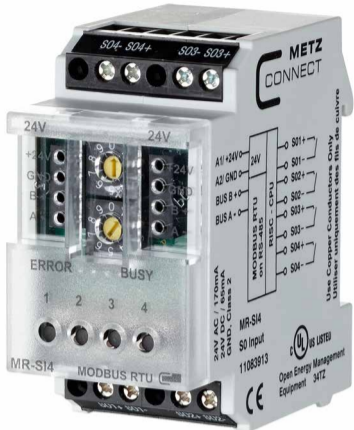

Open Energy Management Equipment 34TZ

- de** Nur Kupferleiter verwenden
- en** Use copper conductors only
- fr** Utiliser uniquement des fils de cuivre

C1| Anschlussbild
Connection diagram
Raccordements

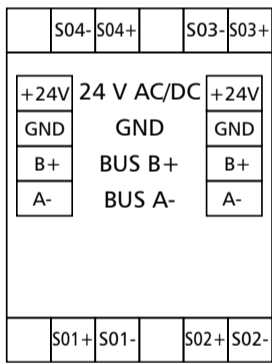

C2| Prinzipbild
Principle diagram
Schéma de principe

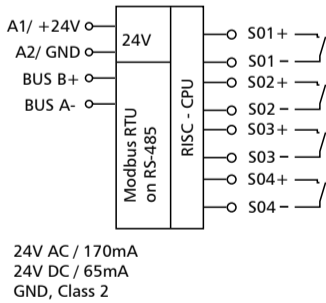

de **DEUTSCH**

A| Sicherheitshinweise

⚠ GEFÄHR

⚡ Gefahr bedeutet, dass bei Nichtbeachtung Lebensgefahr besteht, schwere Körperverletzungen oder erhebliche Sachschäden auftreten können.

⚠ WARNUNG

! Für die Montage, Inbetriebnahme und den Einsatz des Geräts sind die jeweils länderspezifisch gültigen Arbeitsschutz-, Unfallverhütungs- und Sicherheitsbestimmungen einzuhalten und folgendes zu beachten:

- Facharbeiter oder Installateure werden darauf hingewiesen, dass sie sich vor der Installation oder Wartung der Geräte vorschriftsmäßig entladen müssen.
- Montage-, Wartungs- und Installationsarbeiten an den Geräten dürfen grundsätzlich nur durch qualifiziertes Fachpersonal durchgeführt werden.
- Qualifiziertes Fachpersonal im Sinne dieser Anleitung sind Personen, die mit den beschriebenen Geräten vertraut sind und über eine ihrer Tätigkeit entsprechenden Qualifikation verfügen.

B| Beschreibung

Das Modbus Modul mit 4 S0-Eingängen nach DIN EN 62053-31 Klasse A wurde für dezentrale Schaltaufgaben entwickelt. Es ist geeignet zum Zählen von S0-Zählerimpulsen. Damit lässt sich das Modul sehr gut in ein Energiecontrolling-System einbinden. Bei einem Spannungsausfall werden die letzten Zählerstände gespeichert. Über einen Modbus-Master können die Eingänge über Standard-Register abgefragt werden. Die Einstellung der Moduladresse, Bitrate und Parität erfolgt über zwei Drehschalter auf der Frontseite oder per Software.

Geeignet zur dezentralen Montage auf Tragschiene TH35 nach IEC 60715 in Elektroverteilern.

C| Technische Daten

Protokoll	Modbus RTU
Adressbereich	00 bis 99
Busschnittstelle	RS485 (Zweidrahtbus)
Übertragungsrage	1200 bis 115200 Bit/s
Betriebsspannung	24 V AC/DC ± 10 % (SELV)
Stromaufnahme	170 mA (AC) / 65 mA (DC)
Einschaltdauer relativ	100 %
Eingänge	4 x S0-Eingang, Klasse A
Eingang / nach Norm	DIN EN 62053-31
Anzeige	LED grün, rot, gelb
Abmessungen B x H x T	35 x 69,3 x 60 mm
Gewicht	83 g
Betriebstemperaturbereich	-5 °C bis +55 °C
Lagertemperaturbereich	-20 °C bis +70 °C
Schutzart Gehäuse / Klemmen	IP40 / IP20

Beschreibung	LED Anzeige
vorhandene Betriebsspannung	Grüne LED
Empfangen eines gültigen Kommandos vom Master	Grüne LED erlischt kurz
eingestellte Adresse „0“	Rote LED
Kommunikationsfehler, Parity-ERROR	Rote LED
Kommunikationsfehler, CRC-ERROR	Rote LED
Kommunikationsfehler, Framing-ERROR	Rote LED
unvollständige Frames	Rote LED
Eingang aktiv	Gelbe LED

i HINWEIS

Zusätzliche Informationen, Dokumentationen und das Modbus Konfigurations-Tool stehen zum Download unter www.metz-connect.com bereit.

en **ENGLISH**

A| Safety instructions

⚠ DANGER

⚡ Danger means that non-observance may cause risk of life, grievous bodily harm or heavy material damage.

⚠ WARNING

! Follow the applicable country-specific safety at work rules, the regulations for the prevention of accidents and safety regulations when mounting, bringing into service and using the device and observe the following:

- Technicians and/or installers are informed that they have to electrically discharge themselves as prescribed before installation or maintenance of the devices.
- Only qualified personnel is allowed to do mounting, maintenance and installation work on the devices.
- Qualified personnel in the sense of these instructions are persons who are well versed in the use and installation of such devices and who possess the necessary qualification for their job.

B| Description

The Modbus module with 4 S0 inputs to DIN EN 62053-31 class A was developed for decentralized switching tasks. It is suitable for counting S0 counter pulses. This allows very good integration of the module into an energy controlling system. In case of a power failure, the last counter readings are saved. The inputs can be scanned by means of standard registers via a Modbus master. Module address, bit rate and parity are set with two rotary switches on the front or by software.

Suitable for decentralized mounting on DIN TH35 rail according to IEC 60715 in electrical distribution cabinets.

C| Technical Data

Protocol	Modbus RTU
Address range	00 to 99
Bus interface	RS485 (two-wire bus)
Transmission rate	1200 to 115200 bit/s
Operating voltage	24 V AC/DC ± 10 % (SELV)
Current consumption	170 mA (AC) / 65 mA (DC)
Relative duty cycle	100 %
Inputs	4 x S0 input, class A
Input / acc. to standard	DIN EN 62053-31
Display	Green, red and yellow LED
Dimensions (W x H x D)	35 x 69.3 x 60 mm
Weight	83 g
Operating temperature range	-5 °C to +55 °C
Storage temperature range	-20 °C to +70 °C
Ingress protection for housing / terminal blocks	IP40 / IP20

Description	LED display
Operating voltage is present	Green LED
Reception of a valid command from the Master	Green LED turns off briefly
Address setting "0"	Red LED
Communication error, parity ERROR	Red LED
Communication error, CRC ERROR	Red LED
Communication error, framing ERROR	Red LED
Uncomplete frames	Red LED
Input active	Yellow LED

i NOTE

Additional information, documentations and the Modbus configuration tool are available as download at www.metz-connect.com

fr **FRANÇAIS**

A| Avis de sécurité

⚠ DANGER

⚡ Danger signifie que de la non observation des consignes peut entraîner un risque mortel ou des dommages matériels importants.

⚠ AVERTISSEMENT

! Pour le montage, la mise en service et l'utilisation de l'appareil il faut respecter les règlements en vigueur selon le pays concernant la protection au travail, la prévention des accidents et la sécurité et de respecter aussi les avis suivants :

- Des travailleurs qualifiés ou installateurs sont avertis qu'il est nécessaire de se décharger correctement de l'électricité avant d'installer ou d'entretenir l'appareil.
- Seul du personnel qualifié est autorisé à effectuer le montage et l'installation, voir paragraphe personnel qualifié.
- Du personnel qualifié au sens de ces instructions sont des personnes qui sont familiers avec les appareils décrits et dont les qualifications professionnelles sont en rapport avec leur travail.

B| Description

Le module Modbus avec 4 entrées S0 selon DIN EN 62053-31 a été développé pour les tâches de commutation décentralisées. Il convient pour compter les impulsions du compteur S0. Il permet d'intégrer à la perfection le module dans un système de contrôle d'énergie. En cas de panne de courant, les derniers relevés de compteurs restent enregistrés. Un maître Modbus permet d'interroger les entrées via des registres standards. L'adresse du module, le débit binaire et la parité sont réglés par deux commutateurs rotatifs sur la face avant ou par logiciel.

Convient au montage décentralisé sur rail DIN TH35 selon IEC 60715 dans des répartiteurs électriques.

C| Données techniques

Protocole	Modbus RTU
Plage d'adresses	de 00 à 99
Interface bus	RS485 (bus à deux fils)
Vitesse de transmission	de 1200 à 115200 bit/s
Tension de service	24 V CA/CC ± 10 % (SELV)
Consommation électrique	170 mA (AC) / 65 mA (DC)
Taux de marche relatif	100 %
Entrées	4 entrées S0, classe A
Entrées / selon norme	DIN EN 62053-31
Affichage	DEL verte, rouge, jaune
Dimensions L x H x P	35 x 69,3 x 60 mm
Poids	83 g
Plage des températures de service	de -5 °C à +55 °C
Plage des températures de stockage	de -20 °C à +70 °C
Indice de protection boîtier/ borniers	IP40 / IP20

Description	Affichage par DEL
Tension d'alimentation présente	DEL verte
Réception d'une commande valable du Maître (Master)	La DEL verte s'éteint brièvement
Adresse réglée « 0 »	DEL rouge
Erreur de communication, Parity ERROR	DEL rouge
Erreur de communication, CRC ERROR	DEL rouge
Erreur de communication, Framing ERROR	DEL rouge
Trames (Frames) incomplets	DEL rouge
Entrée active	DEL jaune

i NOTICE

Des informations et documentations supplémentaires ainsi que l'outil de configuration Modbus sont disponibles pour téléchargement à www.metz-connect.com

D|

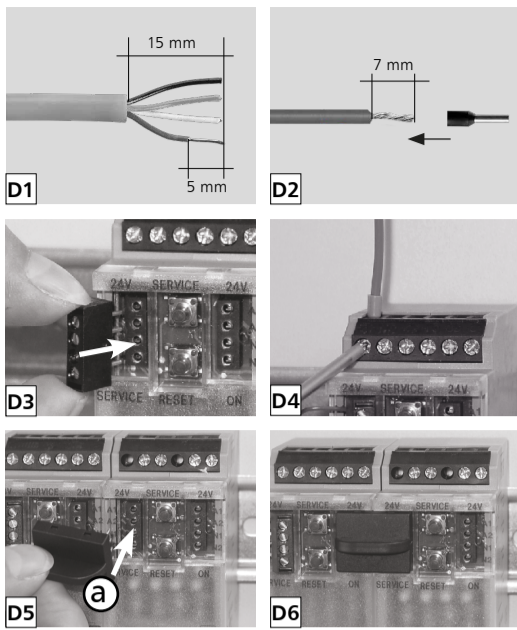

E|

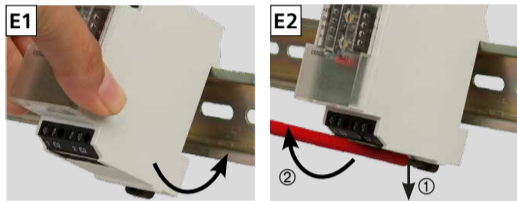

F|

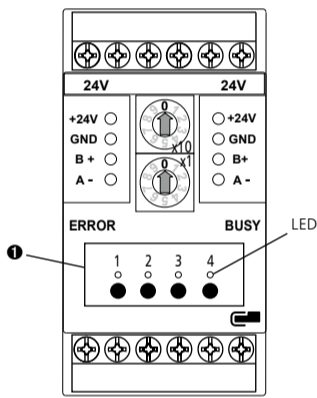

G|

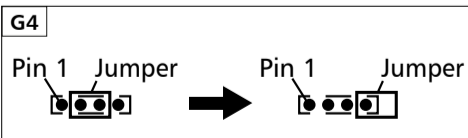
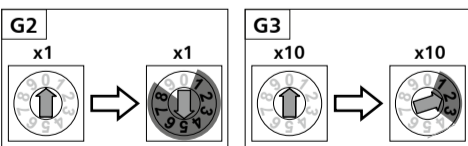
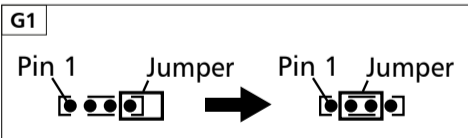
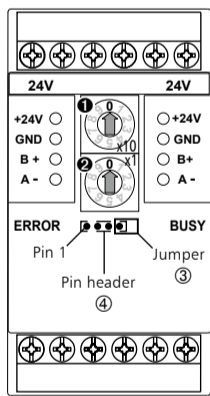

H|

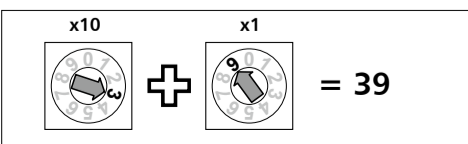

D| Vorbereitung und Anschluss

- D1 Kabelvorbereitung Busanschluss
Kabelmantel 15 mm abisolieren.
Adern 5 mm abisolieren.
Litzenleiter mit passenden Aderendhülsen versehen.
- D2 Kabelvorbereitung Geräteanschluss
Adern 7 mm abisolieren.
Litzenleiter mit passender Aderendhülse versehen.

⚠ GEFÄHR

⚡ Lebensgefahr durch Stromschlag!
Vor Arbeiten an stromführenden Teilen elektrische Leitungen spannungsfrei schalten.

- D3 Busanschluss &
- D4 Geräteanschluss
Für Anschluss siehe Seite 1, C1| Anschlussbild und C2| Prinzipbild.
Adern in die entsprechende Klemmenöffnung einführen und mit Schraubendreher fixieren.
- D5 Anschluss bei Reihenmontage
- D6
Das Modul ist ohne Abstand anreihbar.
Bei Reihenmontage Brückenstecker (a) aufstecken, er verbindet Bus- und Versorgungsspannung bei nebeneinander montierten Modulen.

i HINWEIS

Am Einspeisepunkt der mit Brückenstecker angereichten Geräte darf ein Strom von max. 2 A fließen.

E| Montage & Demontage

- Zum Einbau in Elektroverteiler oder Kleingehäuse
- E1 Das Gerät kann auf eine Tragschiene TH35 nach IEC 60715 aufgerastet werden.
- E2 Zur Demontage Entriegelungshebel mit einem Schraubendreher lösen und Gerät nach vorne abheben.
- Die Zugänglichkeit des Geräts zum Betreiben, Prüfen, Besichtigen und Warten muss sichergestellt sein.

F| Taster für Zählersynchronisation

- Den Anfangszählerstand vor Ort am Stromzähler ablesen.
- Anschließend Taster am MR-SI4 (1) drücken (rote LED leuchtet kurz auf).
Mit dem Tastendruck wird der Impulszähler aus Register IZ in Register IT kopiert.
Mit diesem gespeicherten Wert kann die Anzeige auf den tatsächlichen Zählerwert synchronisiert werden.

G| Bitrate und Parität einstellen

- Mit den Drehschaltern x10 (1), x1 (2) wird die Bitrate und Parität eingestellt.
- Werkseinstellung: 19200 Bit/s even
- Zur Einstellung der Bitrate und Parität muss das Gerät in den Programmiermodus versetzt werden.
- Hinweis:**
Eine Verbindung zum Bus ist für den Programmiermodus nicht notwendig.

- Hierzu sind folgende Schritte durchzuführen:
- Gerät spannungsfrei schalten.
- Die Frontblende des Moduls entfernen.
- G1 Steckbrücke/Jumper (3) von Pin 4 auf die Pins 2 und 3 der Stiftleiste (4) stecken, Programmiermodus „Ein“.

Bitrate einstellen

G2 Gewünschte Bitrate gemäß untenstehender Tabelle an dem Drehschalter x1 (2) einstellen.

x1	1	2	3	4	5	6	7	8
Bit/s	1200	2400	4800	9600	19200	38400	57600	115200

Parität einstellen

G3 Gewünschte Parität gemäß untenstehender Tabelle an dem Drehschalter x10 (1) einstellen.

x10	1	2	3
Parität	Even	Odd	None

- Versorgungsspannung des Gerätes für min. 1 Sek. einschalten. Die Parität wird jetzt dauerhaft im Gerät gespeichert.
- Versorgungsspannung des Gerätes wieder ausschalten.
- G4 Steckbrücke/Jumper (3) von den Pins 2 und 3 auf Pin 4 der Stiftleiste (4) stecken, Programmiermodus „Aus“.
- Die Frontblende des Moduls montieren.

H| Moduladresse einstellen

- Mit den Drehschaltern x10 (1), x1 (2) wird die Moduladresse eingestellt.
- Adressbereich: 00 bis 99
- Beispiel: x10 = 3 + x1 = 9, Moduladresse = 39
- Alle anderen Einstellungen = 0 = Broadcast

D| Preparation and Connection

- D1 Cable preparation for bus connection
Strip the cable sheath by 15 mm.
Strip wires by 5 mm.
Put on appropriate wire end sleeves to stranded wires.
- D2 Cable preparation for device connection
Strip wires by 7 mm.
Put on appropriate wire end sleeves to stranded wires.

⚠ DANGER

⚡ Risk of death by electric shock!
Switch off all electrical power supply before starting work on energized parts.

- D3 Bus connection &
- D4 device connection
See page 1 C1| connection diagram and C2| principle diagram.
Insert the wires into the respective contacts and fix them with a screw driver.
- D5 Connection for side-by-side mounting
- D6
The module is suitable for side-by-side mounting without space.
Plug on the jumper (a) when mounting the modules side-by-side, the jumper connects bus and supply voltage of the side-by-side mounted modules.

i NOTE

A current of max 2 amps is allowed to flow at the feed point of the devices connected by jumper.

E| Mounting & dismounting

- Suitable for installation in electrical distribution cabinets or small electrical enclosures.
- E1 The device can be snapped on a rail TH35 according to IEC 60715.
- E2 For dismounting release the unlocking lever with a screwdriver (1) and remove the device to the front (2).
- The device has to be accessible for operating, testing, inspection and maintenance.

F| Push-button for counter synchronisation

- Read the initial reading of the electricity meter on site.
- Then press the push-button of the MR-SI4 (1) (the red LED lights-up briefly).
By pressing this push-button, the pulse counter is copied from register IZ to register IT.
The display can be synchronized to the real meter reading with this stored value.

G| Bit rate and parity setting

- Bit rate and parity are set with rotary switches x10 (1), x1 (2).
- Factory setting: 19200 Bit/s even
- For bit rate and parity setting it is necessary to switch the device to the programming mode.
- Note:**
A connection to the bus is not necessary for the programming mode.

- The following steps are necessary:
- Disconnect the device from power supply.
- Remove the front cover of the module.
- G1 Plug the jumper (3) from pin 4 to pins 2 and 3 of the pin header (4), programming mode „ON“.

Bit rate setting

G2 Set the requested bit rate at the rotary switch x1 (2) according to the chart below.

x1	1	2	3	4	5	6	7	8
Bit/s	1200	2400	4800	9600	19200	38400	57600	115200

Parity setting

G3 Set the requested parity at the rotary switch x10 (1) according to the chart below.

x10	1	2	3
Parity	Even	Odd	None

- Switch on the supply voltage of the device for at least 1 s. Now the parity is permanently stored in the device.
- Disconnect the supply voltage of the device.
- G4 Plug the jumper (3) from pins 2 and 3 to pin 4 of the pin header (4), programming mode „OFF“.
- Remount the front cover of the module.

H| Setting of the module address

- The module address is set with the rotary switches x10 (1), x1 (2).
- Address range: 00 to 99
- Example: x10 = 3 + x1 = 9, module address = 39
- All other settings = 0 = Broadcast

D| Préparation et Raccordement

- D1 Préparation du câble pour raccordement du bus
Dénuder la gaine de câble de 15 mm.
Dénuder les fils de 5 mm.
Poser des embouts appropriés sur les fils multibrins.
- D2 Préparation du câble pour raccordement de l'appareil
Dénuder les fils de 7 mm.
Poser des embouts appropriés sur les fils multibrins.

⚠ DANGER

⚡ Danger de mort par choc électrique !
Avant toute intervention sur des pièces conductrices, mettre des lignes électriques hors tension.

- D3 Raccordement du bus &
- D4 raccordement de l'appareil
Voir page 1, C1| raccordements et C2| schéma de principe.
Insérer les fils dans les contacts respectifs et les fixer avec un tournevis.
- D5 Raccordement pour montage côte à côte
- D6
Le module peut être monté côte à côte sans espace.
Enficher le cavalier (a) dans les modules montés côte à côte, il relie la tension de bus et d'alimentation des modules montés côte à côte.

i NOTICE

Le courant circulant au point d'alimentation des appareils raccordés par cavalier ne doit pas dépasser 2 A.

E| Montage & démontage

- Se monte aux répartiteurs électriques ou petits boîtiers.
- E1 L'appareil peut être encliqueté sur un rail TH35 selon IEC 60715.
- E2 Pour démonter débloquer le levier de déblocage avec un tournevis (1) et retirer l'appareil vers l'avant (2).
- L'accès à l'appareil pour service, contrôle, inspection et entretien doit être assuré.

F| Bouton-poussoir pour la synchronisation du compteur

- Relever la valeur initiale du compteur de courant sur place.
- Ensuite presser le bouton-poussoir du MR-SI4 (1) (la DEL rouge s'allume brièvement).
Le compteur d'impulsions est copié du registre IZ au registre IT par cet actionnement du bouton-poussoir.
L'affichage peut être synchronisé à la valeur réelle à l'aide de cette valeur enregistrée.

G| Réglage du débit binaire et de la parité

- Le débit binaire et la parité sont réglés avec les commutateurs rotatifs x10 (1), x1 (2).
- Réglage d'usine : 19200 Bit/s even
- Pour régler le débit binaire et la parité il faut mettre l'appareil en mode de programmation.
- Avis :**
Une connexion au bus n'est pas nécessaire quand l'appareil est en mode de programmation.

- Exécuter les étapes suivantes :
- Mettre l'appareil hors tension.
- Retirer le cache frontal du module.
- G1 Déplacer le cavalier (Jumper) (3) du picot (Pin) 4 aux picots 2 et 3 de l'embase (4), mode de programmation „MARCHE“.

Réglage du débit binaire

G2 Régler le débit binaire souhaité avec le commutateur rotatif x1 (2) selon le tableau ci-dessous.

x1	1	2	3	4	5	6	7	8
Bit/s	1200	2400	4800	9600	19200	38400	57600	115200

Réglage de la parité

G3 Régler la parité souhaitée avec le commutateur rotatif x10 (1) selon le tableau ci-dessous.

x10	1	2	3
Parité	Even	Odd	None

- Mettre l'appareil sous tension d'alimentation pendant au moins 1 s. Maintenant la parité est enregistrée de manière permanente dans l'appareil.
- Remettre l'appareil hors tension.
- G4 Déplacer le cavalier (Jumper) (3) des picots 2 et 3 au picot 4 de l'embase (4), mode de programmation „ARRÊT“.
- Remonter le cache frontal du module.

H| Réglage de l'adresse du module

- L'adresse du module est réglée avec les commutateurs rotatifs x10 (1), x1 (2).
- Plage d'adresses : 00 à 99
- Exemple : x10 = 3 + x1 = 9, l'adresse du module = 39
- Tous les autres réglages = 0 = Broadcast